

# 仕様確認シート

## フロート式レベルセンサ

下記使用条件にご記入の上、下記FAX番号へご返信をお願い致します。 \*は必須項目です

*御社名		ご部署	
*ご担当者名		役職	*業種
*ご住所 〒			
*電話番号	FAX番号	E-mail	

測定条件	液体名		腐食性	有・無	
	比重		粘度	CP	
	使用温度		使用圧力	Pa	
	防波管の必要	有・無 (液流が激しい場合)			
	防爆の必要	有・無			
仕様条件	型式				
	接続 (フランジ・ねじ等)				
	材質				
	L寸法	mm			
	動作点方向	L1	上・下	ON・OFF	寸法 mm
		L2	上・下	ON・OFF	寸法 mm
		L3	上・下	ON・OFF	寸法 mm
		L4	上・下	ON・OFF	寸法 mm
		L5	上・下	ON・OFF	寸法 mm
		L6	上・下	ON・OFF	寸法 mm
L7		上・下	ON・OFF	寸法 mm	

下図の矢印のON-OFF方向を動作点ごとに必ずご指定ください。

(例: 下図の場合は、L1の上とONに を、L2の下とONに を記入して下さい。)

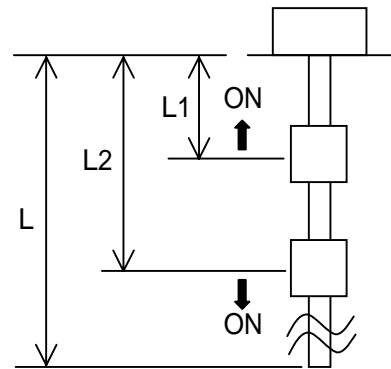

簡単な設置環境のイラストをご記入下さい。また、その他特記事項が御座いましたら併せてご記入下さい。