

				SCALE	APPROVED	DATE	DWG. No.
					CHECKED	山本電機工業株式会社	
				3RD ANGLE SCALE DRAWING	DRAWN		
MARK	REVISION	DATE	SIGN			5D-5型温度センサー	

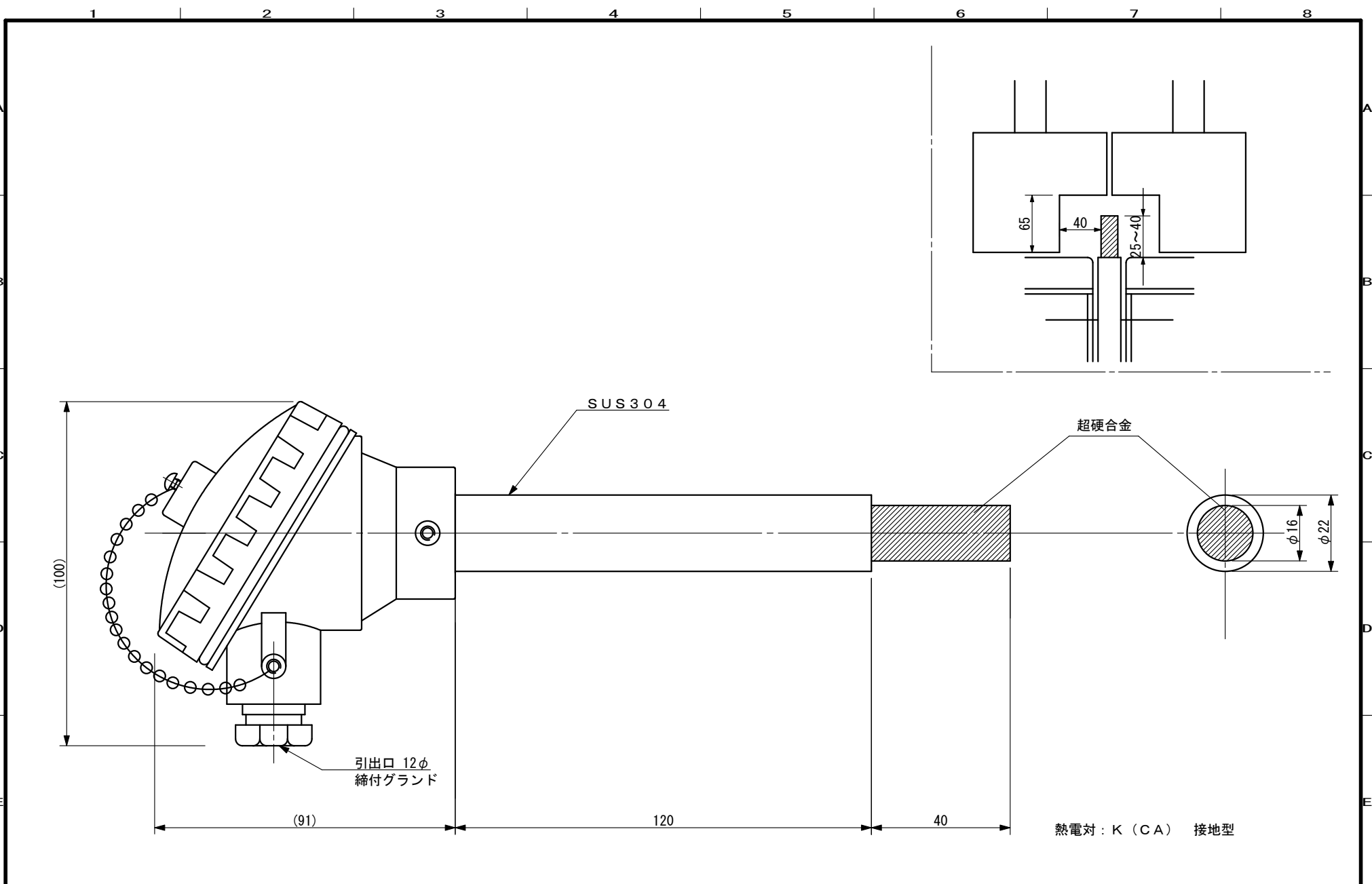

				SCALE	APPROVED	DATE	DWG. No.
					CHECKED	山本電機工業株式会社	
				3RD ANGLE SCALE DRAWING	DRAWN		
MARK	REVISION	DATE	SIGN	AP. ホットシュート. ミキサー用 5D-40S 型温度センサー			

排水性合材用として実績多数

砂分の少ない骨材にも
高感度で感知。

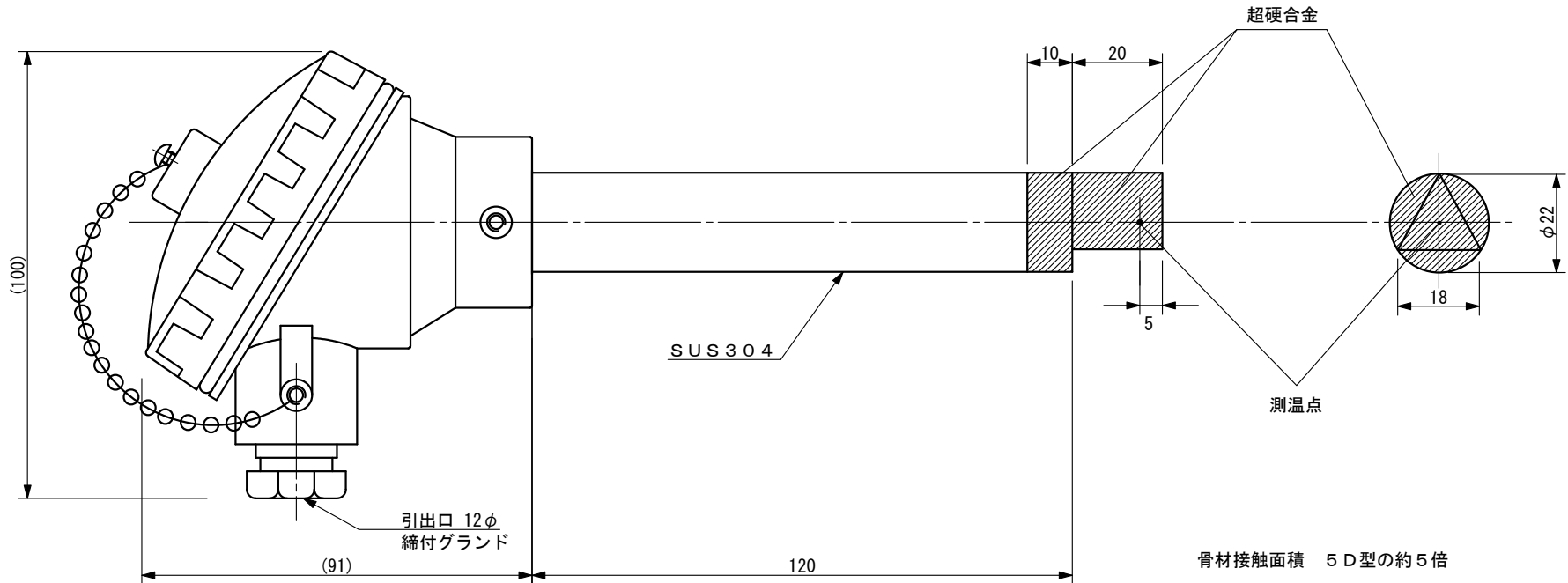
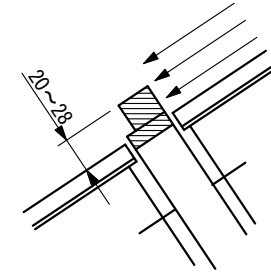

骨材接触面積 5D型の約5倍
熱電対：K (CA) 絶縁型

				SCALE	APPROVED	A P. ホットシュート用	DATE	DWG. No.
					CHECKED		山本電機工業株式会社	
				3RD ANGLE SCALE DRAWING	DRAWN	5D-20S-Δ型温度センサー		
MARK	REVISION	DATE	SIGN					

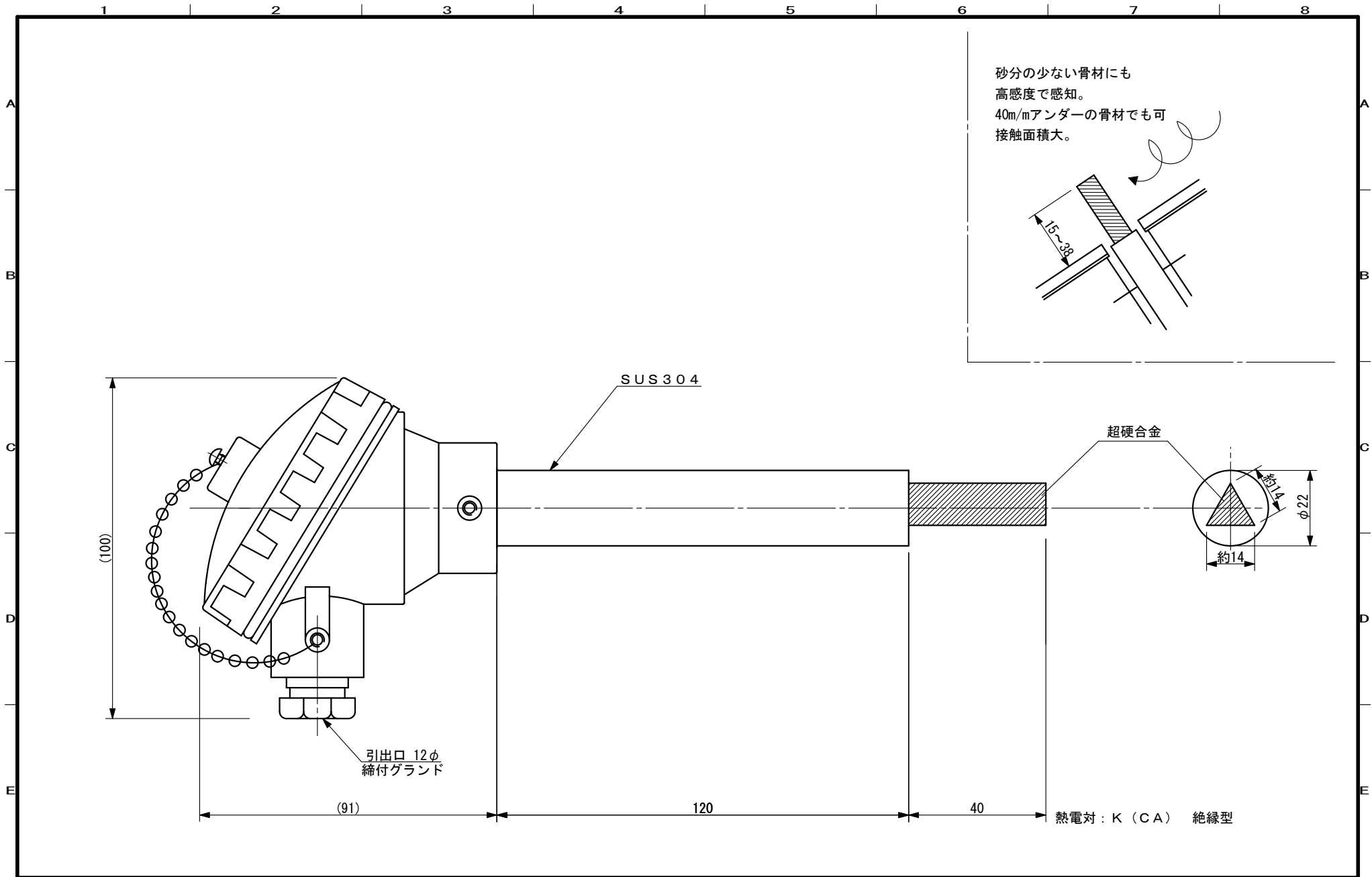

				SCALE	APPROVED	DATE	DWG. No.
					CHECKED	山本電機工業株式会社	
				3RD ANGLE SCALE DRAWING	DRAWN		
MARK	REVISION	DATE	SIGN		AP. ホットシュート. ミキサー用 5D-40S-Δ-I型温度センサー		

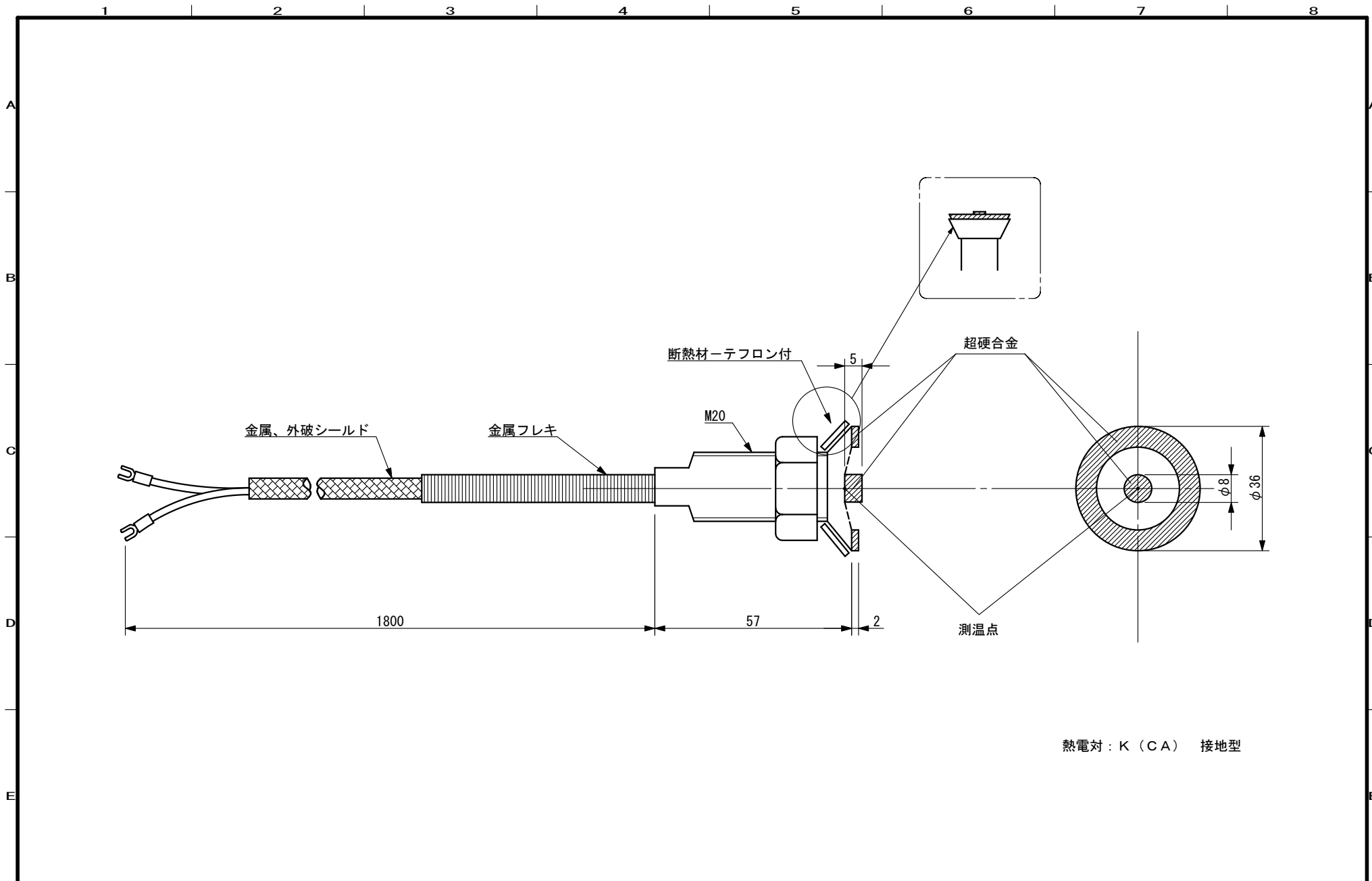

				SCALE	APPROVED	AP. ミキサー用	DATE	DWG. No.
					CHECKED			
				3RD ANGLE SCALE DRAWING	DRAWN	5D-RB-N ₃ 型温度センサー		
MARK	REVISION	DATE	SIGN				山本電機工業株式会社	

1 2 3 4 5 6 7 8

A
B
C
D
E

ライナー消耗 対応用

ライナーが消耗しているものに新品センサーを取り付けた場合、直に破損する。よって消耗した分を考慮したものとする。

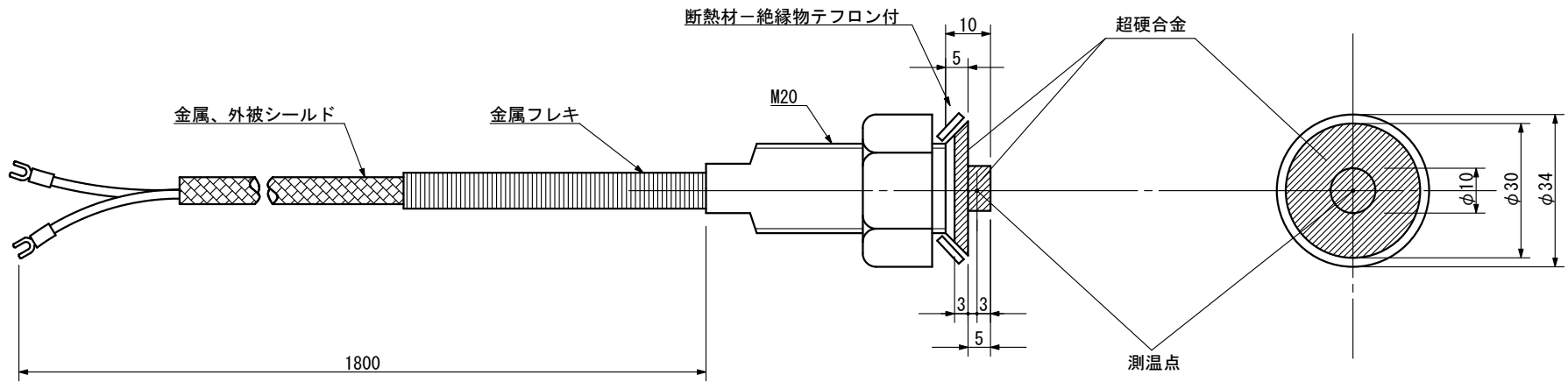
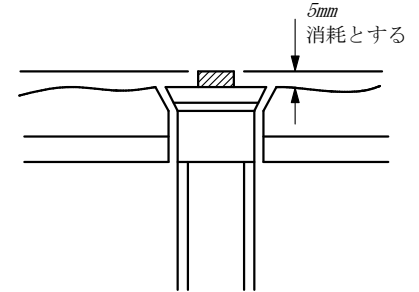

熱電対：K（CA） 接地型

				SCALE	APPROVED	DATE	DWG. No.
					CHECKED		
				3RD ANGLE SCALE DRAWING	DRAWN		
MARK	REVISION	DATE	SIGN				
A P. ミキサー用						5 D-R B-N ₆ 型温度センサー	
山本電機工業株式会社							

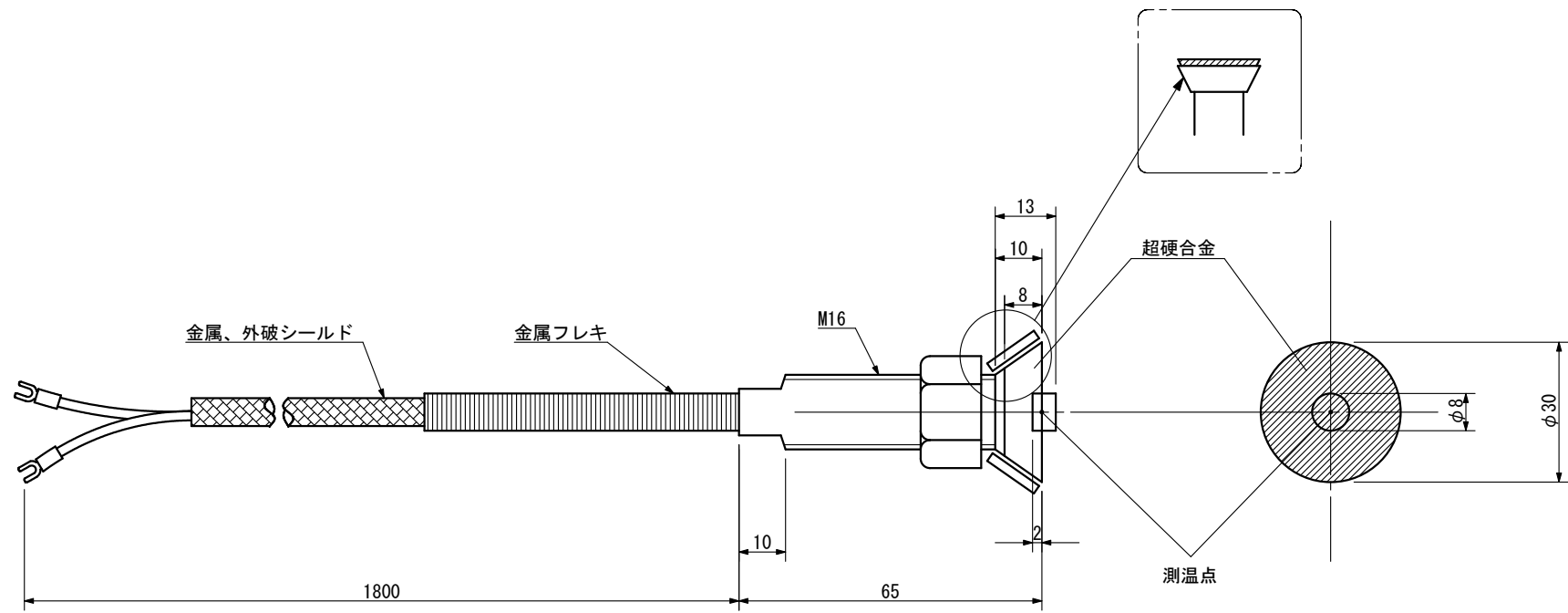

熱電対：K（CA） 接地型

				SCALE	APPROVED	A P. ミキサー用	DATE	DWG. No.
					CHECKED			
MARK	REVISION	DATE	SIGN	3RD ANGLE SCALE DRAWING	DRAWN	5D-RB-K-65 型温度センサー	山本電機工業株式会社	

1 2 3 4 5 6 7 8

A

B

C

D

E

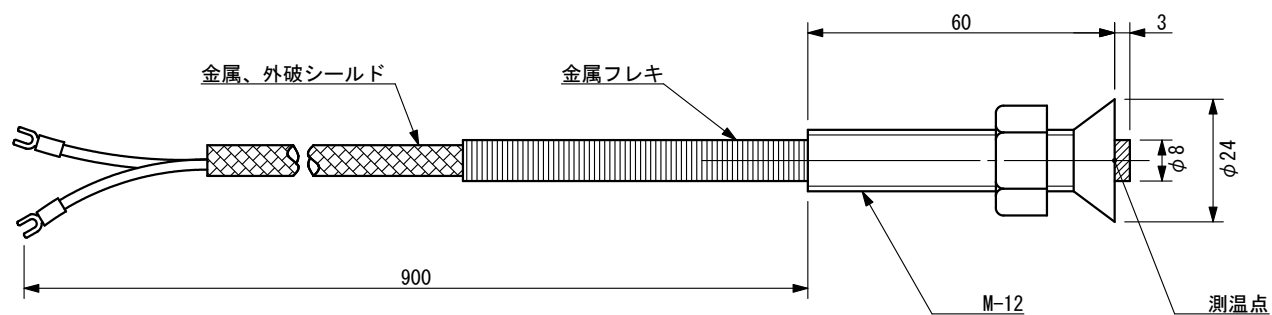

熱電対：K (CA) 接地型

				SCALE	APPROVED	AP. BP. ミキサー用	DATE	DWG. No.
					CHECKED			
				3RD ANGLE SCALE DRAWING	DRAWN	5D-RB-T ₂ 型温度センサー		
MARK	REVISION	DATE	SIGN					山本電機工業株式会社